

## Borne escamotable MB 50

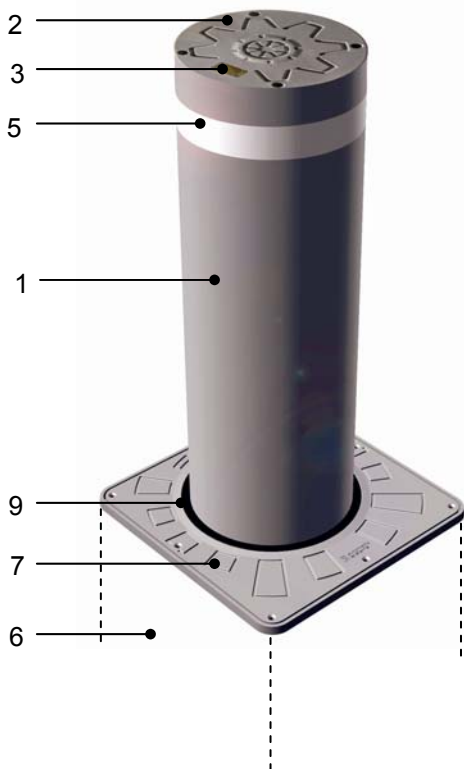

Illustration non contractuelle

Les bornes escamotables sont des obstacles au passage de véhicules préservant le libre accès aux piétons.

D'un effet dissuasif prononcé en position relevée, elles sont conçues pour assurer entre autre:

- La sécurité et le contrôle d'accès aux sites sensibles.
- La gestion des zones piétonnières et de la circulation urbaine, en concrétisant un balisage dissuasif pour les véhicules mais sans contrainte pour les piétons.
- La protection des vitrines et façades d'immeubles.

Les bornes escamotables offrent en outre l'avantage de s'effacer totalement en position basse afin de libérer le passage aux véhicules lorsque nécessaire.

Dans ce cadre, la borne escamotable manuelle MB50 sera le choix judicieux pour les configurations présentant un passage occasionnel de véhicules.

Le relevage de la borne est réalisé par un vérin à gaz, l'abaissement par une pression du pied. Le maintien en positions haute et basse est assuré par un verrouillage à clef.

### Description

1. Obstacle mobile constitué d'un cylindre en acier, diamètre de 275 mm, épaisseur 6 mm.  
L'obstacle est maintenu en position haute ou basse par verrou.
2. Couronne supérieure en fonte d'aluminium.
3. Serrure à clé pour déblocage de l'obstacle mobile.
4. Vérin à gaz (azote) simple effet actionnant le relevage de l'obstacle mobile.  
L'abaissement de l'obstacle s'effectue par poussée manuelle.
5. Bande réfléchissante blanche de 56 mm.
6. Caisson en acier galvanisé à sceller dans une fondation en béton.
7. Plaque de recouvrement en fonte d'aluminium, garantissant une surface de roulage plane.
8. Structure portante en profil acier de forte section.
9. Joint d'étanchéité en matière synthétique, évitant également le frottement de l'obstacle contre la structure fixe.
10. Renfort et maintien de l'obstacle mobile en position verticale par un collier en acier de forte section, solidaire de la structure portante, et par une bague nylon équipée de silent-blocks et intégrée à l'obstacle, couissant le long du vérin central.
11. Arrêt de l'obstacle en position haute par butée mécanique.
12. Butées acier/caoutchouc sur lesquels la borne se repose en position abaissée, garantissant une haute résistance aux passages de véhicules lourds (max. 25 tonnes).

**Protection des surfaces**

Borne: galvanisation riche à chaud suivie d'une peinture époxy à deux composants:  
 Obstacle mobile: gris anthracite RAL 7021.  
 Couronne + plaque de recouvrement: gris clair RAL 9006.

Caisson: galvanisation riche à chaud.

**Caractéristiques techniques**

- Hauteur hors sol: 500 mm.
- Vitesse de relevage: 20 cm/ s.
- Fréquence d'utilisation > 1500 manoeuvres/jour.
- MCBF (nb de cycles moyen entre pannes), en respectant l'entretien préconisé: 2.000.000
- Résistance à l'impact sans déformation (fonctionnement garanti): 9.000 joules.  
 Résistance maximum à l'impact, avec déformation permanente: 120.000 joules.
- Température de fonctionnement: de -15 à +70 °C.
- Humidité relative max: 95%, sans condensation.
- Poids (cadre de scellement inclus): ±150 kg.
- IP67.
- Conforme aux normes CE.

**Travaux à prévoir par le client**

- Scellement du caisson dans une fondation béton (voir plan de scellement et d'implantation spécifique).
- Drainage ou raccord à un réseau d'égout.

**Options**

- Obstacle mobile en acier Inox AISI304 brossé.
- Peinture de l'obstacle mobile d'une autre teinte RAL.
- Couronne anticorrosion pour le pourtour de la plaque de recouvrement.

**Dimensions standard (mm)**