

## Barrière levante BL 52

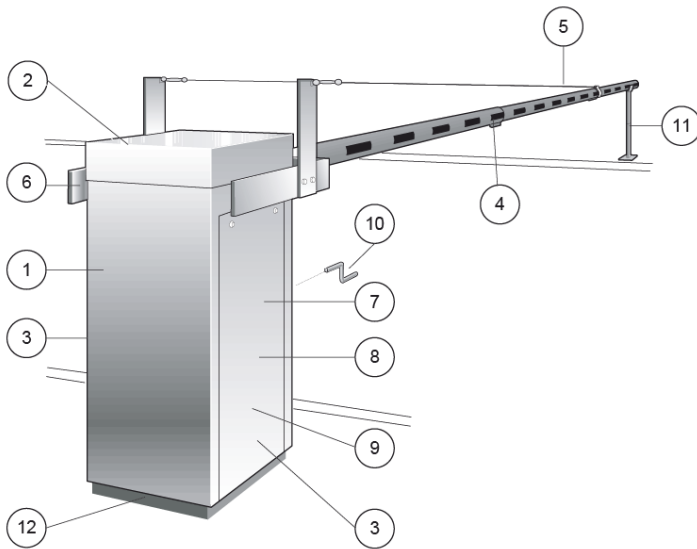

La barrière levante industrielle type BL 52 est conçue pour contrôler le passage des véhicules sur des accès de grandes largeurs. Sa mécanique robuste et surdimensionnée permet de manoeuvrer une lisse jusqu'à 14 m de longueur.

### Description

1. Fût en tôles d'acier pliées et soudées, 3 à 10 mm d'épaisseur, avec ossature en profils d'acier soudés de forte section.
2. Capot supérieur amovible, verrouillé de l'intérieur.
3. Deux portes latérales avec joints d'étanchéité périphériques et serrure de sûreté assurant un accès aisé au mécanisme interne.
4. Lisse en tube aluminium rond laqué blanc avec bandes réfléchissantes rouges.  
La lisse est composée de 3 manchons de diamètre dégressif (100/90/84 mm) avec bouchon d'extrémité. La lisse est montée en position centrale sur un bras en acier.
5. Haubans et tendeurs réglables en acier inoxydable. Le nombre de haubans passe de 2 à 4 pour une lisse au-delà de 10 m ou en fonction des options de lisse choisies.
6. Axe de lisse monté sur deux roulements à billes lubrifiés à vie.
7. Groupe électromécanique comprenant:
  - moteur asynchrone triphasé,
  - réducteur de vitesse à vis sans fin, lubrifié à vie,
  - limiteur de couple de sécurité avec friction réglable,
  - entraînement par poulies à gorge et courroie trapézoïdale, permettant une adaptation de la vitesse de manoeuvre en fonction de la longueur de la lisse,
  - transmission des mouvements par dispositif bielle manivelle avec articulations sur chapes à rotule, assurant des accélérations et ralentissements progressifs sans choc, ainsi que le verrouillage mécanique de la lisse aux positions extrêmes,
  - interrupteurs de fin de course, activés par cames réglables.
8. Equilibrage de la lisse par un ressort de compression.
- 9 Logique de commande électronique paramétrable de type AS1320 permettant différentes options de commande et/ou d'accessoires complémentaires (voir fiches techniques correspondantes). La protection de la logique aux poussières et à la condensation est assurée par un capot amovible. Protection électrique par un disjoncteur bipolaire.
10. Manivelle de secours avec coupe-circuit de sécurité pour manoeuvre manuelle de la barrière en cas de coupure de courant.
11. Lyre support d'extrémité à hauteur réglable.
12. Cadre à sceller composé d'un gabarit de scellement avec tiges filetées à noyer dans un socle béton à prévoir par le client.

### Traitement des surfaces

- Pièces mécaniques internes: électrozincage.
- Carrosserie complète: phosphatation au zinc et cataphorèse KTL + 1 couche de peinture primaire antirouille époxy à 2 composants + 1 couche de peinture de finition polyuréthane structurée à 2 composants. Couleur standard: orange RAL 2000.

### Caractéristiques techniques standard

- Alimentation électrique: Monophasée 230 V. (ne pas raccorder à un réseau isolé de la terre ou à un réseau de distribution industriel à la terre d'impédance élevée)
- Fréquence: 50Hz-60Hz.
- Consommation nominale: 350 W.
- Moteur: asynchrone, triphasé - 0,25 kW
- Réducteur de vitesse: à vis sans fin, lubrifié à vie
- Chauffage thermostaté: 80W.
- T° ambiante de fonctionnement: de -35° à +50° C.
- Equilibrage de la lisse: par ressort réglable.
- Longueur de la lisse: de 6 à 14 m.
- Position de la lisse: centrale.
- Temps de manoeuvre: 8 à 12 sec. selon la portée de la lisse et les options choisies
- Poids net (sans lisse): ± 340 kg.
- MCBF (nombre moyen de cycles entre pannes), en respectant l'entretien préconisé: 1.500.000 cycles.
- Indice de protection: IP44
- Fin de course IP65.
- Conforme aux normes CE.

### Travaux à prévoir par le client

- Alimentation électrique.
- Câblage électrique de liaison vers les organes de commande.
- Moyens de fixation au sol, selon la nature du sol existant.

### Options

1. Boîte à boutons poussoirs.
2. Interrupteur à clef sur fût.
3. Commande par émetteur/récepteur radio.
4. Boucles de détection pour voitures ou camions.
5. Détecteurs de présence pour boucles de détection.
6. Cellule photoélectrique (ouverture automatique, fermeture après passage, sécurité).
7. Potelet pour 1 cellule photoélectrique.
8. Montage de la cellule photoélectrique sur le fût.
9. Filet de lisse rigide aluminium <sup>(a)</sup> (nécessite l'option 24).
10. Lyre articulée <sup>(a)</sup>.
11. Lyre électromagnétique <sup>(a)</sup>.
12. Eclairage LEDs sur lisse.
13. Feux de signalisation (LED) sur potelet fixé sur fût.
14. Feux de signalisation seuls (LED).
15. Poteau pour feux de signalisation.
16. Panneau de signalisation STOP, Ø 400 mm <sup>(a)</sup>.
17. Peinture d'un autre coloris RAL.
18. Socle de surélévation en acier.
19. Alimentation 120 VAC, 60 Hz (*réduit les performances*).
20. Carte d'extension des Entrées/Sorties (CAN).
21. Carte de gestion de feux de signalisation tiers.
22. Herse articulée aluminium <sup>(a)</sup> (nécessite l'option 24).
23. Verrouillage du clapet de l'entrée de la manivelle.
24. Lisse déportée à gauche ou à droite:

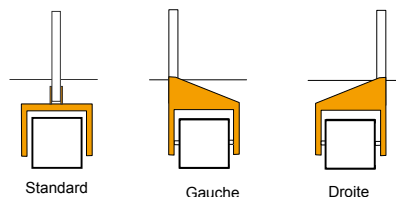

<sup>(a)</sup> Certaines options réduisent la portée de la lisse. Consultez le tableau "Limites d'emploi" du tarif.

### Dimensions standard (mm)

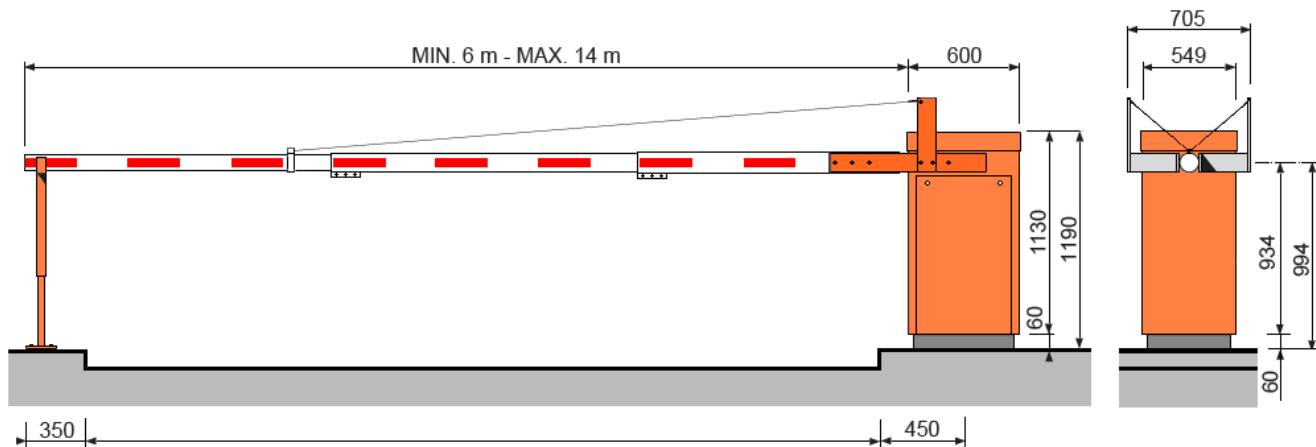

## Filet rigide articulé en aluminium

### FILET RIGIDE ARTICULE ALUMINIUM pour toutes barrières, excepté BL4x

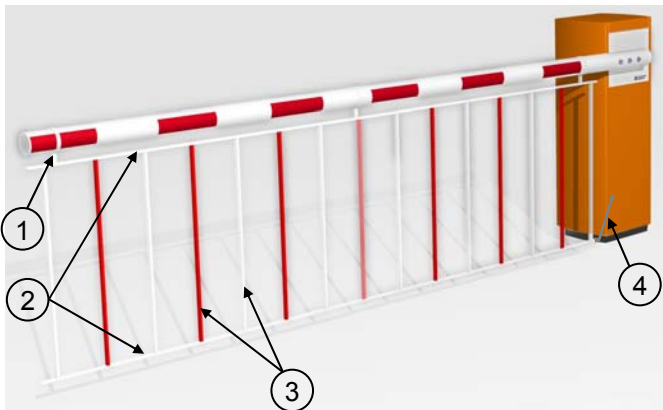

#### DESCRIPTION

1. Colliers d'attache du filet à la lisse.
2. Traverses supérieure et inférieure constituées de profilés en aluminium peints en blanc.
3. Barreaux constitués de tubes en aluminium peints alternativement en rouge et blanc, montés sur articulations en Nylon.
4. Bielle de liaison du filet au fût de la barrière.  
Lors de l'ouverture de la barrière, cette bielle, en tirant sur la traverse inférieure, fait pivoter les barreaux et replie le filet de manière à minimiser son débordement par rapport au fût.  
En position fermée, cette même bielle empêche les mouvements des barreaux et la possibilité de les écarter.

**Note:** L'ajout d'options sur la lisse en augmente le poids. Afin de garantir un couple de relevage équivalent, la portée de la lisse équipée d'options est limitée: se reporter au tableau Limites d'emploi du tarif.

#### TRAVAUX A PREVOIR PAR LE CLIENT

- Fixation de la bielle de liaison entre le filet et le fût.

#### DIMENSIONS (mm)

La distance X varie de 0 à 250 mm en fonction de la longueur de la lisse.

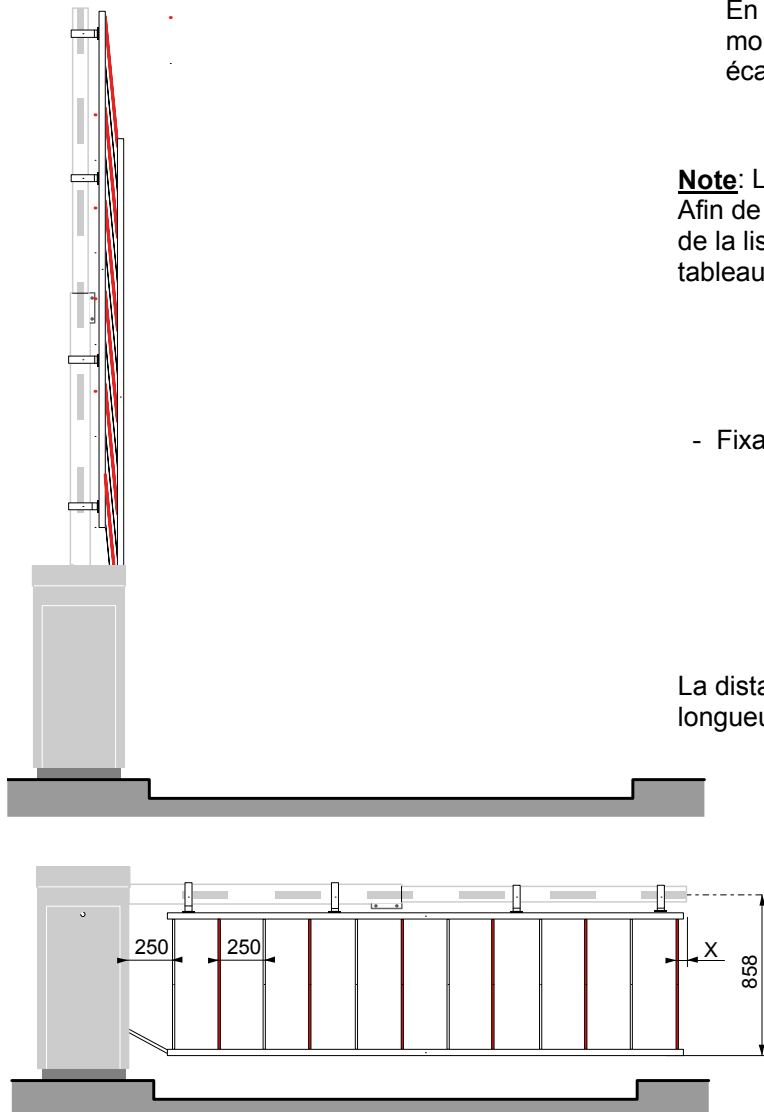

## Herse articulée en aluminium

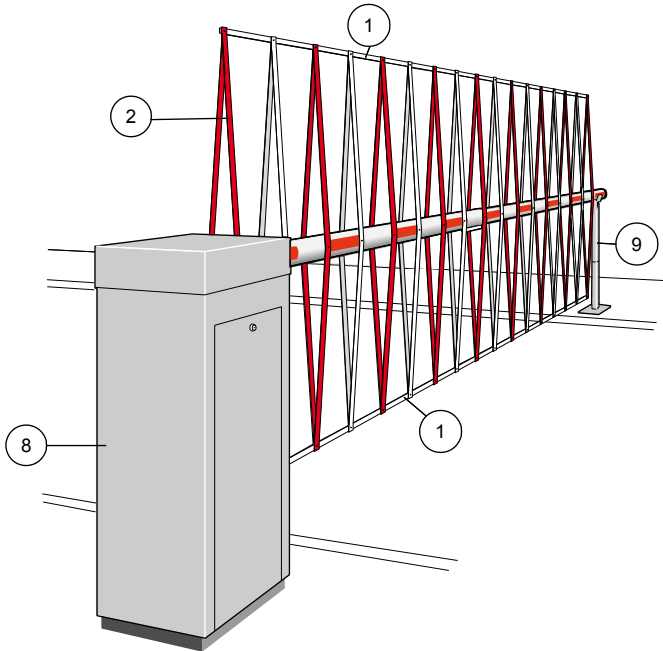

### DESCRIPTION

1. Traverses supérieure et inférieure en plat aluminium de 30x5mm, émaillé blanc.
2. Barreaux en plats cintrés en aluminium 30x5mm, placés deux par deux en amont et en aval de la lisse de la barrière. Ces plats sont émaillés alternativement en rouge et blanc.
3. Axe de rotation en acier inoxydable
4. Paliers en nylon.
5. Ecrou frein inox DIN 985 M5
6. Rondelle plate inox. DIN 125 M5
7. Vis inox. DIN 912 TCA M5x35
8. Bielle d'articulation avec chapes à rotule gauche et droite.
9. Lyre support d'extrémité (lyre électro-magnétique en option).

La herse articulée pour barrières levantes, développée par Automatic Systems, a été conçue pour accentuer l'interdiction d'accès aux véhicules et aux piétons, dans les zones contrôlées.

Le barreaudage et la hauteur de l'ensemble, constituent en effet des éléments dissuasifs suffisants pour interdire de manière concrète le passage, notamment aux piétons en leur interdisant de passer sous la lisse de la barrière en position fermée.

L'ouverture verticale de la herse, permet un dégagement de l'accès, plus rapide que le déplacement d'une grille coulissante et ne nécessite qu'un encombrement réduit par rapport aux portails pivotants ou coulissants traditionnels.

De plus, il n'y a pas de rail au sol, pouvant être encombré par de la neige, des feuilles mortes ou des pierres.

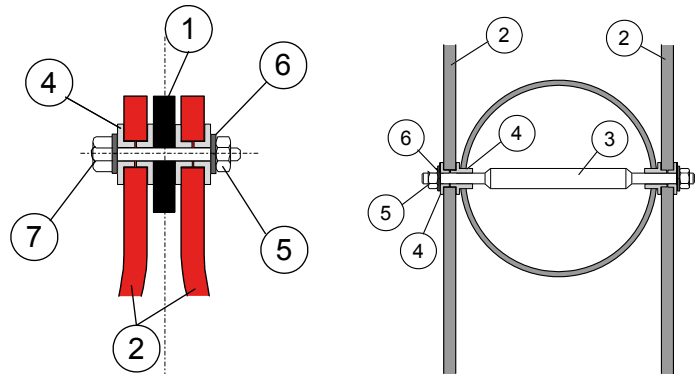

### FONCTIONNEMENT

Lors de l'ouverture de la barrière, la bielle réglable, dont une des extrémités est solidaire du fût de la barrière, oblige la herse à se refermer à la manière d'un pantographe, contre la lisse de telle sorte qu'en position ouverte, elle soit entièrement repliée.

Par ailleurs, en position fermée, cette même bielle empêche tout mouvement pendulaire du barreaudage, supprimant de la sorte toute possibilité d'écartier les barreaux verticaux, lorsque la lisse est en position horizontale.

Toutes les articulations des points de rotation de la herse sont montées sur paliers en nylon et maintenues fermement à l'aide de vis et d'écrous de blocage en acier inoxydable.

**DIMENSIONS (mm)**

Herse articulée sur BL 52, lisse à gauche par défaut.  
 Lisse à droite sur demande.  
 Herse non disponible sur lisse centrale.

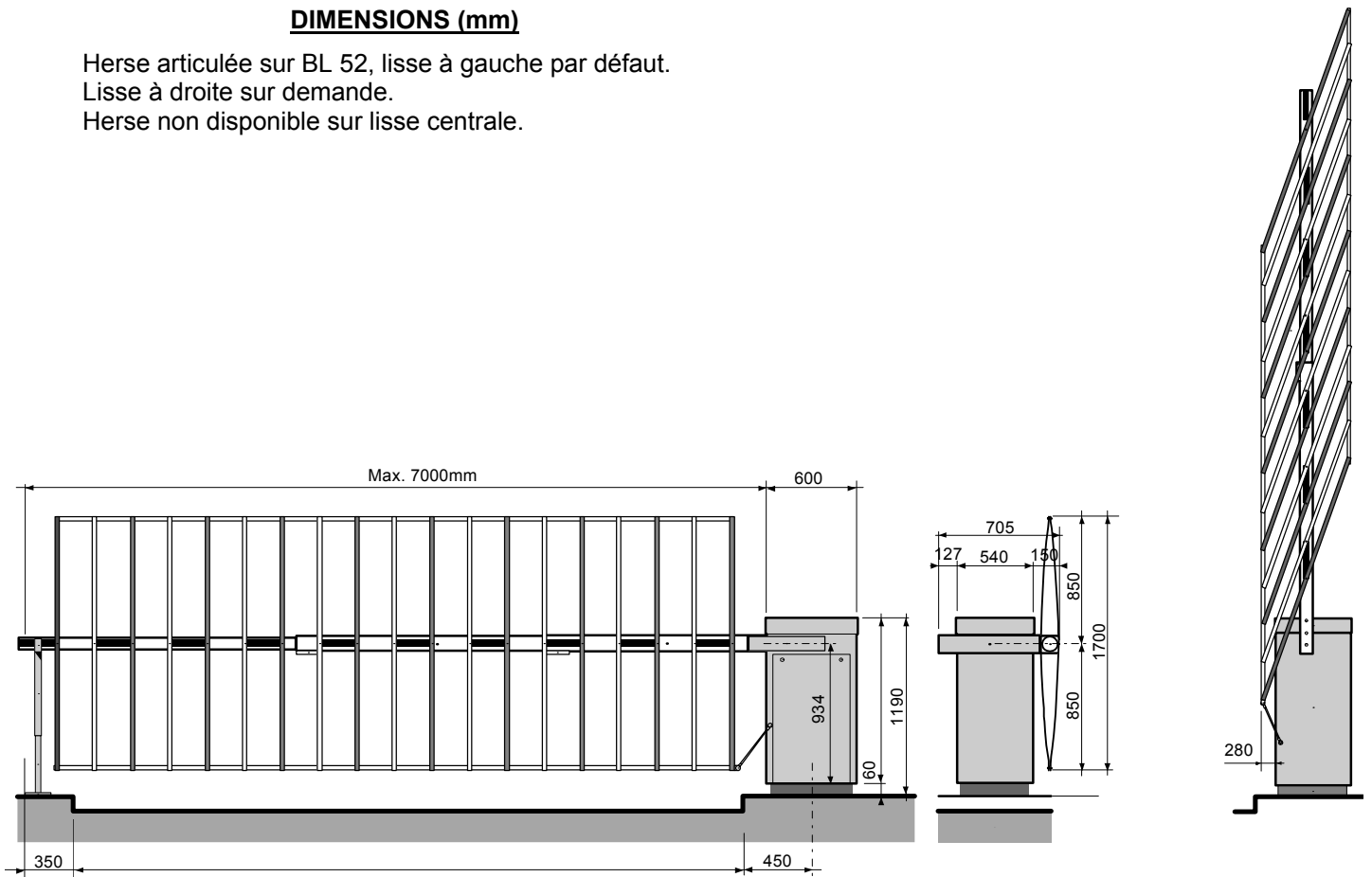

## Lyres

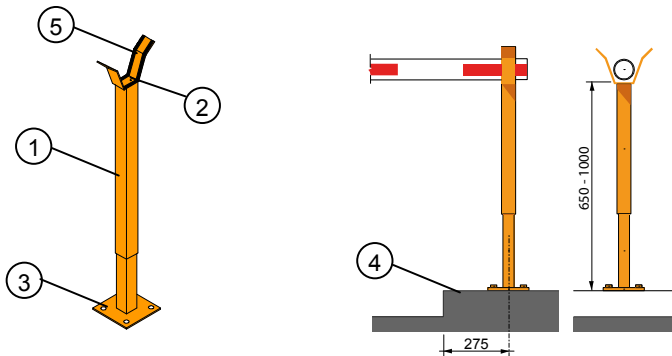

### Lyre standard

La lyre sert de guide et de support aux lisses de barrières de longue portée ou munies d'options les rendant plus lourdes.

Elle permet également de protéger le motoréducteur de la barrière en cas d'appui sur la lisse.

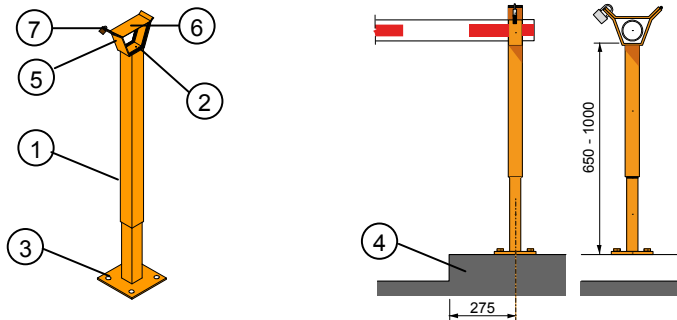

### Lyre verrouillable

Ce type de lyre est identique à la lyre standard ci-dessus, mais un étrier (6) articulé sur charnière, maintenu par un cadenas (7) permet son verrouillage manuel.

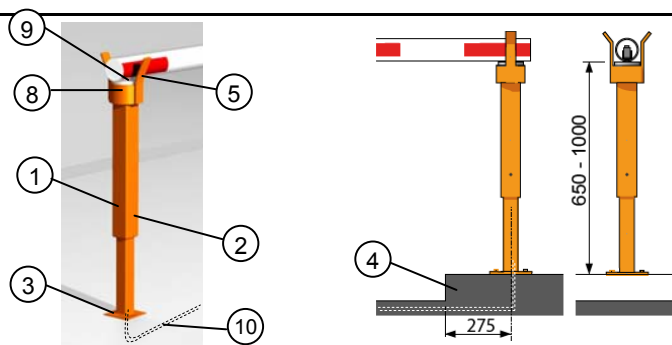

### Lyre électromagnétique

L'électro-aimant intégré à la lyre permet un verrouillage de la lisse en position fermée. La manœuvre manuelle de la lisse étant ainsi empêchée, l'inviolabilité des accès est assurée.

De plus, la liaison électrique entre la barrière et la lyre se faisant dans le sol, il n'existe aucune possibilité d'interrompre l'alimentation électrique de la ventouse, du fait qu'aucun fil n'est directement accessible au public.

**Note**: L'ajout du plateau d'adhérence sur la lisse en augmente le poids.

Afin de garantir un couple de relevage équivalent, la portée de la lisse équipée de cette option est limitée: se reporter au tableau Limites d'emploi du tarif.

### Description

1. Potelet constitué de 2 éléments télescopiques en acier tubulaire de section carrée, permettant un réglage de la hauteur de la lyre.
2. Vis de blocage définitif de la lyre à la hauteur requise.
3. Semelle de fixation de l'ensemble au sol.
4. Socle béton pour fixation de la lyre sur sol meuble.
5. Fourche de guidage de la lisse, empêchant toute tentative de forçage latéral de celle-ci.
6. Etrier articulé sur charnière.
7. Cadenas.
8. Ventouse magnétique de maintien de la lisse.  
Tension nominale: 24V DC.  
Puissance absorbée: 20,5 W.  
Protection: IP65, selon DIN40050, isolant classe E.  
Force de maintien: 200 kg.  
Diamètre: 100 mm.
9. Plateau d'adhérence oscillant monté sur rotule en caoutchouc et fixé à l'extrémité de la lisse à l'intérieur de celle-ci, assurant un contact parfait avec la surface de maintien de la ventouse.
10. Câblage de liaison.

### Traitement des surfaces

- Protection antirouille par cataphorèse.
- Peinture primaire époxy à 2 composants.
- Couche de peinture de finition polyuréthane à 2 composants.
- Ton standard: orange RAL 2000, ou adapté à la couleur de la barrière.

### A réaliser par le client

- Socle béton.
- Câblage électrique de liaison entre la lyre et le fût de la barrière: 2 x 1,5mm<sup>2</sup> + terre (lyres électromagnétiques uniquement)

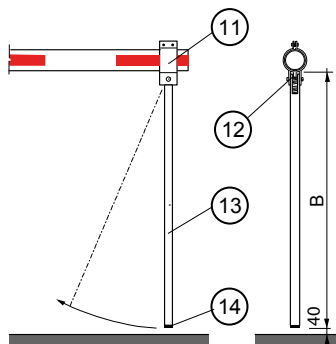

### Lyre articulée

A utiliser au lieu d'une lyre standard lorsque la chaussée doit être complètement dégagée, la lyre articulée est particulièrement adaptée pour aligner 2 lisses en vis à vis.

Fixée à l'extrémité de la lisse de la barrière à l'aide d'un collier, la lyre articulée s'élève avec celle-ci, libérant la voie lors de l'ouverture.

Un ressort assure le maintien de la lyre aux positions extrêmes et évite tout mouvement pendulaire de celle-ci.

Hauteur (B) de la lyre = hauteur sous la lisse en position horizontale – 40 mm, à ajuster sur site. La lyre ne repose pas sur le sol de manière à ne pas rebondir lors de la fermeture de la barrière et protéger le motoréducteur.

**Note:** L'ajout d'une option sur la lisse en augmente le poids.

Afin de garantir un couple de relevage équivalent, la portée de la lisse équipée d'options est limitée: se reporter au tableau Limites d'emploi du tarif.

### Description

11. Collier de fixation de la lyre à la lisse, en aluminium.
12. Ressort.
13. Pied constitué d'un tube en aluminium.
14. Bouchon polyamide.

### Traitement des surfaces

- Protection antirouille par cataphorèse.
- Peinture primaire époxy à 2 composants.
- Couche de peinture de finition polyuréthane à 2 composants.  
Ton standard: blanc RAL 9010.

### A réaliser par le client

- Mise à longueur de la lyre.