

## Barrière levante BL 229

### Description

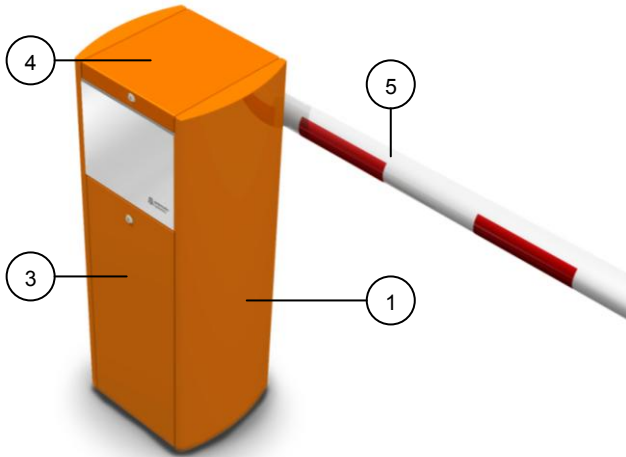

Barrière levante universelle haute performance pour tout type d'accès de fréquentation moyenne à très élevée: sites industriels, contrôle du trafic, parkings, ...

1. Carrosserie en tôles d'acier pliées et soudées, de 2 à 6 mm d'épaisseur, protégées par cataphorèse et deux couches de peinture structurée (couleur standard: orange RAL2000).
2. Pièces mécaniques internes traitées par électro-zinguage.
3. Porte latérale d'accès au mécanisme verrouillée par serrure à clef.
4. Capot supérieur amovible, verrouillé par serrure à clef.
5. Lisse en aluminium, laquée blanc avec bandes réfléchissantes rouges et bouchon d'extrémité.
6. Axe de lisse monté sur 2 roulements lubrifiés à vie. La sortie d'axe centrée sur la carrosserie permet l'inversion aisée du modèle de barrière: lisse à gauche ou à droite du fût.
7. Equilibrage de la lisse par ressorts.
8. Groupe électromécanique comprenant:
  - Moto réducteur asynchrone triphasé.
  - Transmission secondaire par système bielle et manivelle assurant un verrouillage mécanique parfait dans les deux positions extrêmes.
  - Dispositif de déverrouillage automatique de la barrière en cas de coupure de courant, l'ouverture pouvant alors être réalisée manuellement.
  - Variateur de fréquence assurant des accélérations progressives et des décélérations amorties, pour un mouvement sans vibrations et une protection accrue du mécanisme.
  - Interrupteurs de fin de course activés par lamelles ressort.
9. Levier pour déverrouillage manuel, si mode automatique non configuré.
10. Logique de commande électronique paramétrable de modèle AS1320 permettant différentes options de commande et/ou d'accessoires complémentaires.
11. Contacts d'informations configurables:
  - Donnant l'état de la position de la barrière (ouverte ou fermée),
  - Donnant l'état des détecteurs de présence,
  - Permettant la commande maître esclave pour 2 barrières en vis-à-vis (mouvement d'une barrière commandé par l'autre barrière).
  - ...
12. Cadre de fixation de la barrière à noyer dans un socle en béton réalisé par le client.

### Conventions

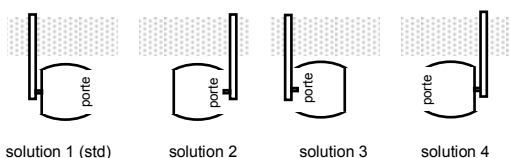

**Caractéristiques techniques (standard)**

- Alimentation électrique: monophasée 230VAC, 50/60Hz. (ne pas raccorder à un réseau isolé de la terre ou à un réseau de distribution industriel à la terre d'impédance élevée)
- Consommation nominale: 335 W (à vitesse maximale et sans option).
- Moteur asynchrone triphasé de 250 W.
- Réducteur de vitesse à vis sans fin, lubrifié à vie.
- Lisse ronde, diamètre 84 mm.
- Passage libre (L): 2 à 6 m. Au-delà de 5 m de passage, il est prévu en standard une lyre en support d'extrémité de lisse.
- T° de fonctionnement: entre -20 et +50°C (sans chauffage optionnel).
- Temps de manœuvre minimum: de 1 à 4 secondes selon la portée de la lisse et les options choisies.
- Poids net (hors lisse): 83 kg.
- MCBF (nb moyen de cycles entre pannes): 2.000.000, en respectant un entretien normal.
- IP44.
- Conforme aux normes CE.

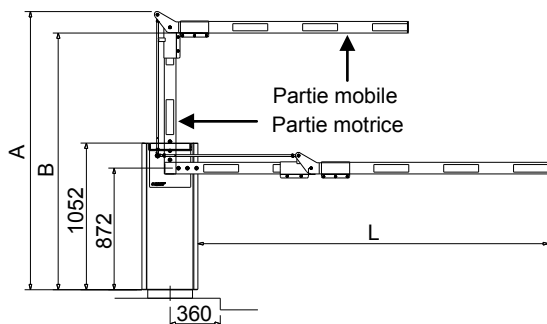
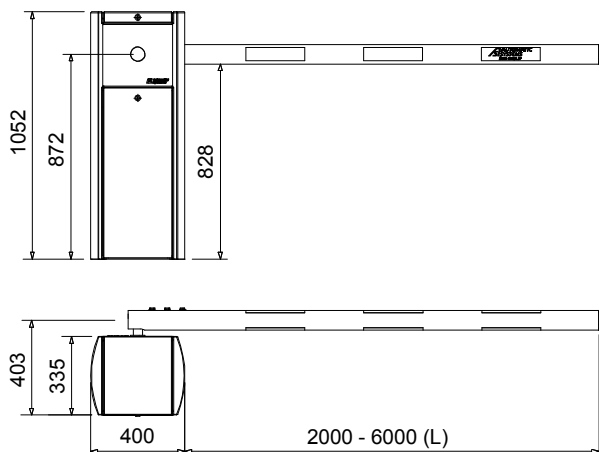
**Dimensions standard (mm)****Options**

1. Boîte à boutons poussoirs.
2. Interrupteur à clef sur fût.
3. Commande par émetteur/récepteur radio.
4. Boucles de détection pour voitures ou camions.
5. Détecteurs de présence pour boucles de détection.
6. Cellule photoélectrique (ouverture automatique, fermeture après passage, sécurité).
7. Potelet pour 1 cellule photoélectrique.
8. Montage de la cellule photoélectrique sur le fût.
9. Filet rigide en aluminium pour lisse ronde<sup>(a)</sup>.
10. Lisse plate articulée<sup>(a) (b)</sup>.
11. Lisse ronde articulée<sup>(a) (b)</sup>.
12. Lisse ovale dégondable en cas d'impact de véhicule<sup>(a)</sup>.
13. Détection de lisse dégondée.
14. Profil de protection en caoutchouc sous la lisse<sup>(a)</sup>.
15. Lyre standard pour lisse ronde<sup>(a)</sup>.
16. Lyre articulée pour lisse ronde<sup>(a)</sup>.
17. Lyre électromagnétique pour lisse ronde<sup>(a)</sup>.
18. Eclairage LEDs sur lisse.
19. Feux de signalisation (LED) sur potelet fixé sur fût.
20. Feux de signalisation seuls (LED).
21. Poteau pour feux de signalisation.
22. Panneau de signalisation STOP Ø400 mm sur lisse<sup>(a)</sup>.
23. Peinture d'un autre coloris RAL.
24. Capteur analogique pour gestion précise du mouvement de la lisse (asservissement).  
*Option conseillée pour lisse > 4,5 m dans les lieux très venteux.*
25. Socle de surélévation en acier.
26. Alimentation 120 VAC, 60 Hz (*réduit les performances*).
27. Doubles fins de course pour information des statuts de la barrière en cas de panne de courant.
28. Chauffage thermostaté 80 W, pour fonctionnement jusqu'à -35°C.
29. Herse articulée en plastique<sup>(a)</sup>.
30. Gyrophare sur capot.
31. Carte d'extension des Entrées/Sorties (CAN).
32. Carte de gestion de feux de signalisation tiers.
33. Interrupteurs de protection contre l'ouverture de la porte et du capot.
34. Ventilateur pour variateur de fréquence.

<sup>(a)</sup> Certaines options sont incompatibles entre elles et/ou réduisent la portée de la lisse. Consultez le tableau "Limites d'emploi" du tarif.

**<sup>(b)</sup> Lisse articulée (option)**

	Longueur motrice (mm)	A (mm)	B (mm)	L (mm)
Lisse ronde	1030	1995	1840	2500
	1230	2195	2040	a
	1330	2295	2140	5000
Lisse plate	1000	1972	1810	2200 ou 3000
	1100	2072	1910	
	1200	2172	2010	
	1300	2272	2110	

## Filet rigide articulé en aluminium

### FILET RIGIDE ARTICULE ALUMINIUM pour toutes barrières, excepté BL4x

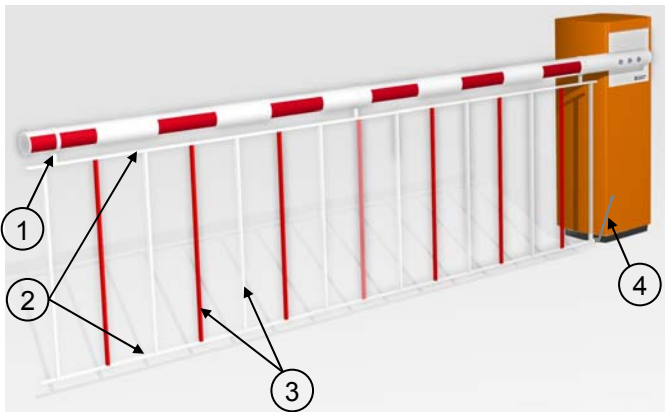

#### DESCRIPTION

1. Colliers d'attache du filet à la lisse.
2. Traverses supérieure et inférieure constituées de profilés en aluminium peints en blanc.
3. Barreaux constitués de tubes en aluminium peints alternativement en rouge et blanc, montés sur articulations en Nylon.
4. Bielle de liaison du filet au fût de la barrière.  
Lors de l'ouverture de la barrière, cette bielle, en tirant sur la traverse inférieure, fait pivoter les barreaux et replie le filet de manière à minimiser son débordement par rapport au fût.  
En position fermée, cette même bielle empêche les mouvements des barreaux et la possibilité de les écarter.

**Note:** L'ajout d'options sur la lisse en augmente le poids. Afin de garantir un couple de relevage équivalent, la portée de la lisse équipée d'options est limitée: se reporter au tableau Limites d'emploi du tarif.

#### TRAVAUX A PREVOIR PAR LE CLIENT

- Fixation de la bielle de liaison entre le filet et le fût.

#### DIMENSIONS (mm)

La distance X varie de 0 à 250 mm en fonction de la longueur de la lisse.

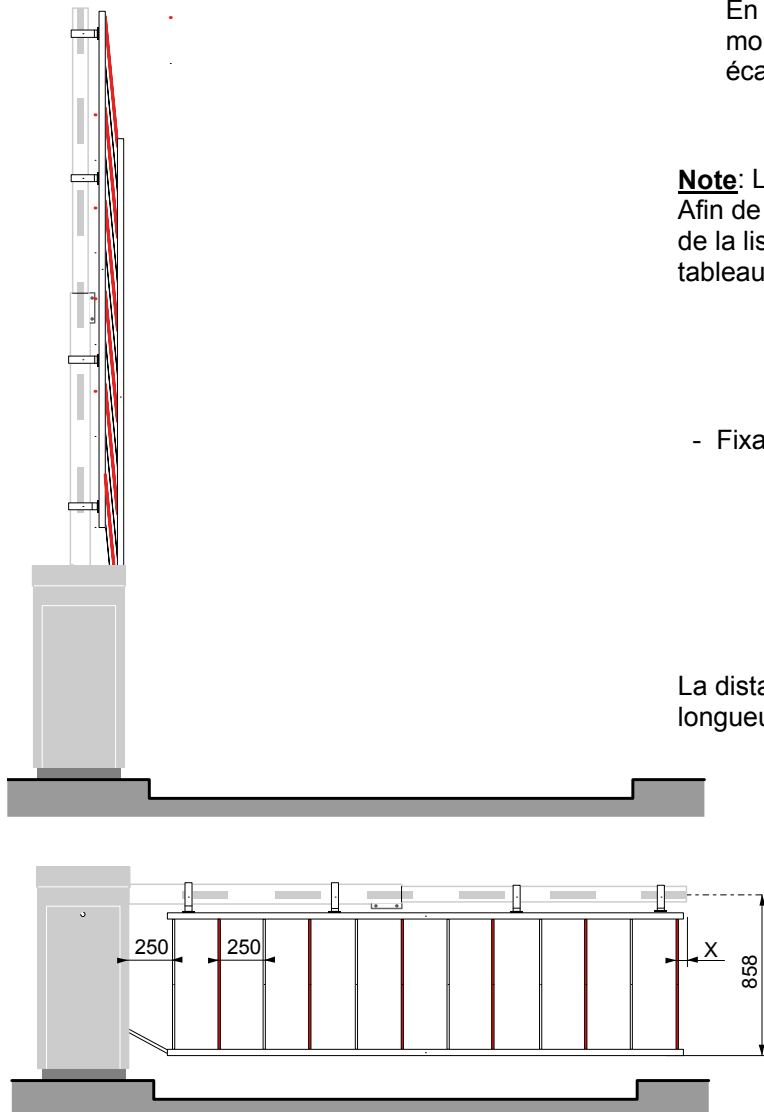

## Herse articulée en PVC

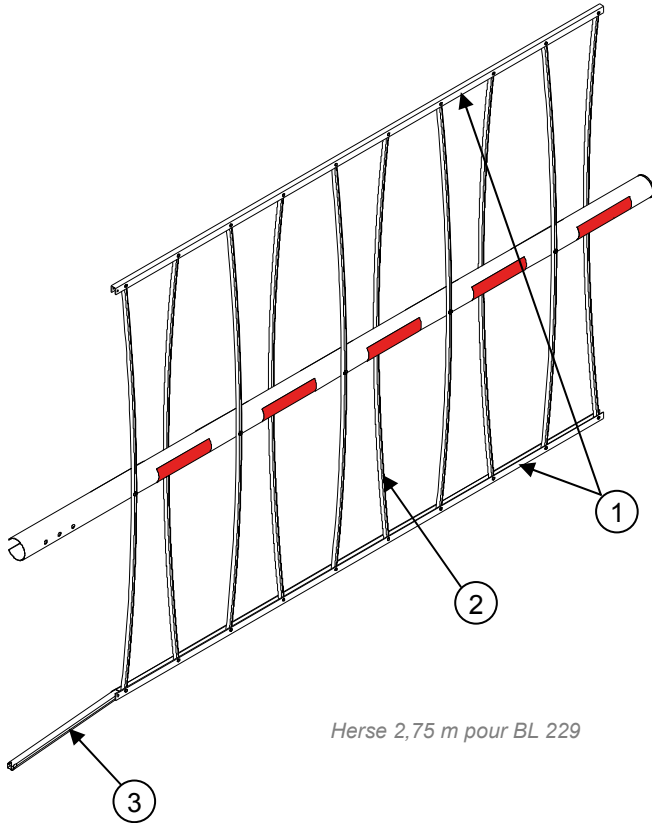

Herse 2,75 m pour BL 229

### DESCRIPTION

1. Traverses supérieure et inférieure constituées de profilés en U en PVC blancs.
2. Barreaux constitués de tubes en PVC blancs rivetés à la lisse ainsi qu'aux traverses supérieure et inférieure.
3. Bielle de liaison de la herse au fût de la barrière. Lors de l'ouverture de la barrière, cette bielle, en tirant sur la traverse inférieure, fait pivoter les barreaux et replie la herse de manière à minimiser son débordement par rapport au fût. En position fermée, cette même bielle empêche les mouvements des barreaux et la possibilité de les écarter.

Poids: 5 à 10 kg, suivant la longueur.

**Note:** L'ajout d'options sur la lisse en augmente le poids. Afin de garantir un couple de relevage équivalent, la portée de la lisse équipée d'options est limitée: se reporter au tableau Limites d'emploi du tarif.

### TRAVAUX A PREVOIR PAR LE CLIENT

- Fixation de la bielle de liaison entre la herse et le fût.

La herse articulée pour barrières levantes est conçue pour accentuer la dissuasion de passage aux piétons et véhicules, grâce aux barreaux et à la hauteur de l'ensemble.

L'ouverture verticale de la herse permet un dégagement de l'accès plus rapide que le déplacement d'une grille coulissante et ne nécessite qu'un encombrement réduit par rapport aux portails pivotants ou coulissants.

L'absence de rail au sol garantit la fiabilité de l'équipement (pas d'encombrement par de la neige, des feuilles mortes ou des pierres).

**DIMENSIONS (mm)**

**BL 40**

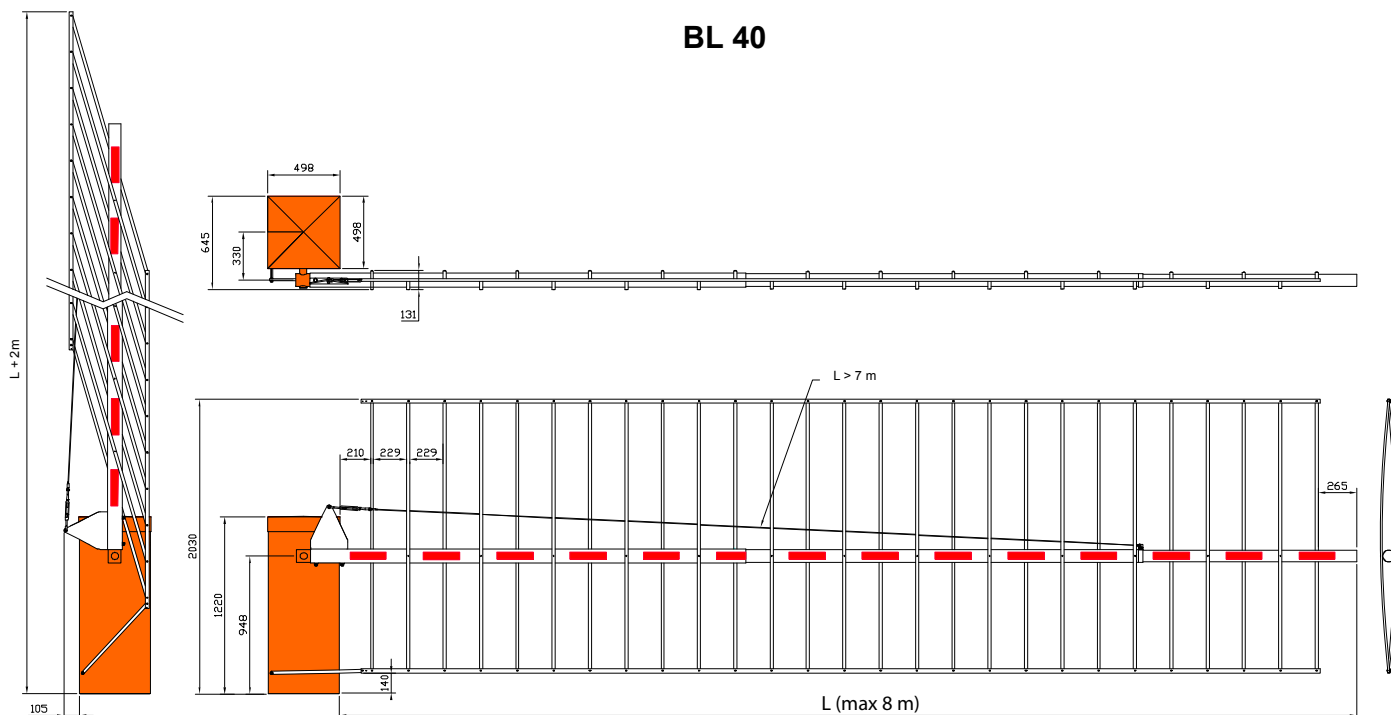

**BL 229**

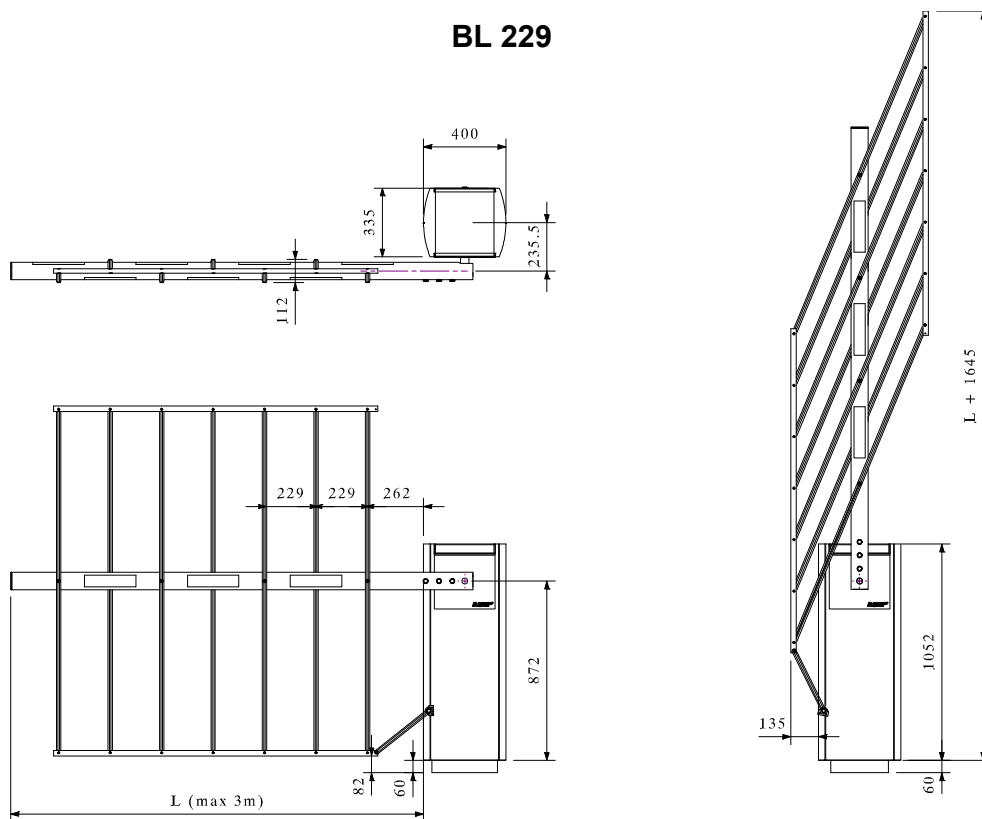

## Lyres

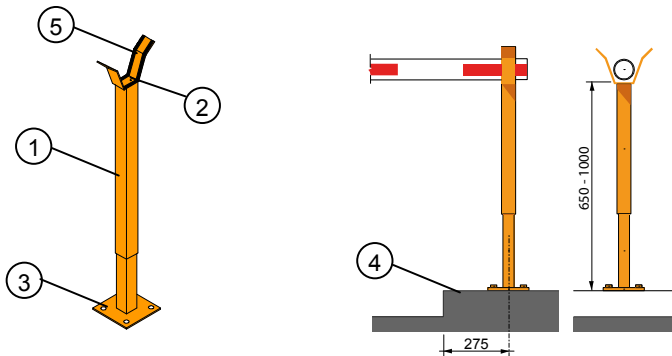

### Lyre standard

La lyre sert de guide et de support aux lisses de barrières de longue portée ou munies d'options les rendant plus lourdes.

Elle permet également de protéger le motoréducteur de la barrière en cas d'appui sur la lisse.

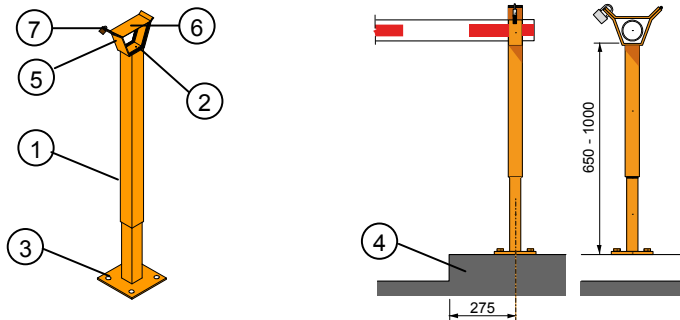

### Lyre verrouillable

Ce type de lyre est identique à la lyre standard ci-dessus, mais un étrier (6) articulé sur charnière, maintenu par un cadenas (7) permet son verrouillage manuel.

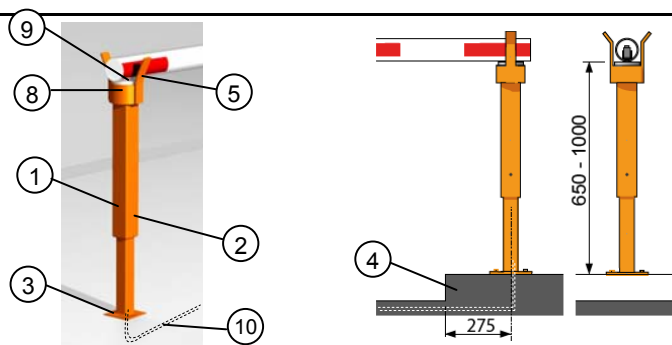

### Lyre électromagnétique

L'électro-aimant intégré à la lyre permet un verrouillage de la lisse en position fermée. La manœuvre manuelle de la lisse étant ainsi empêchée, l'inviolabilité des accès est assurée.

De plus, la liaison électrique entre la barrière et la lyre se faisant dans le sol, il n'existe aucune possibilité d'interrompre l'alimentation électrique de la ventouse, du fait qu'aucun fil n'est directement accessible au public.

**Note**: L'ajout du plateau d'adhérence sur la lisse en augmente le poids.

Afin de garantir un couple de relevage équivalent, la portée de la lisse équipée de cette option est limitée: se reporter au tableau Limites d'emploi du tarif.

### Description

1. Potelet constitué de 2 éléments télescopiques en acier tubulaire de section carrée, permettant un réglage de la hauteur de la lyre.
2. Vis de blocage définitif de la lyre à la hauteur requise.
3. Semelle de fixation de l'ensemble au sol.
4. Socle béton pour fixation de la lyre sur sol meuble.
5. Fourche de guidage de la lisse, empêchant toute tentative de forçage latéral de celle-ci.
6. Etrier articulé sur charnière.
7. Cadenas.
8. Ventouse magnétique de maintien de la lisse.  
Tension nominale: 24V DC.  
Puissance absorbée: 20,5 W.  
Protection: IP65, selon DIN40050, isolant classe E.  
Force de maintien: 200 kg.  
Diamètre: 100 mm.
9. Plateau d'adhérence oscillant monté sur rotule en caoutchouc et fixé à l'extrémité de la lisse à l'intérieur de celle-ci, assurant un contact parfait avec la surface de maintien de la ventouse.
10. Câblage de liaison.

### Traitement des surfaces

- Protection antirouille par cataphorèse.
- Peinture primaire époxy à 2 composants.
- Couche de peinture de finition polyuréthane à 2 composants.
- Ton standard: orange RAL 2000, ou adapté à la couleur de la barrière.

### A réaliser par le client

- Socle béton.
- Câblage électrique de liaison entre la lyre et le fût de la barrière: 2 x 1,5mm<sup>2</sup> + terre (lyres électromagnétiques uniquement)

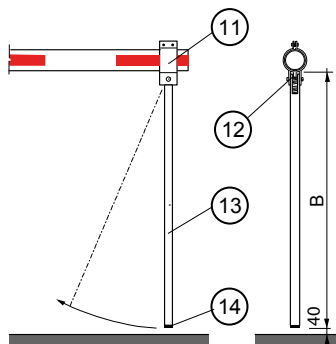

### Lyre articulée

A utiliser au lieu d'une lyre standard lorsque la chaussée doit être complètement dégagée, la lyre articulée est particulièrement adaptée pour aligner 2 lisses en vis à vis.

Fixée à l'extrémité de la lisse de la barrière à l'aide d'un collier, la lyre articulée s'élève avec celle-ci, libérant la voie lors de l'ouverture.

Un ressort assure le maintien de la lyre aux positions extrêmes et évite tout mouvement pendulaire de celle-ci.

Hauteur (B) de la lyre = hauteur sous la lisse en position horizontale – 40 mm, à ajuster sur site. La lyre ne repose pas sur le sol de manière à ne pas rebondir lors de la fermeture de la barrière et protéger le motoréducteur.

**Note:** L'ajout d'une option sur la lisse en augmente le poids.

Afin de garantir un couple de relevage équivalent, la portée de la lisse équipée d'options est limitée: se reporter au tableau Limites d'emploi du tarif.

### Description

11. Collier de fixation de la lyre à la lisse, en aluminium.
12. Ressort.
13. Pied constitué d'un tube en aluminium.
14. Bouchon polyamide.

### Traitement des surfaces

- Protection antirouille par cataphorèse.
- Peinture primaire époxy à 2 composants.
- Couche de peinture de finition polyuréthane à 2 composants.  
Ton standard: blanc RAL 9010.

### A réaliser par le client

- Mise à longueur de la lyre.